



WEST-RU

1. Стол слесарный;
2. Основание из алюминиевых профилей;
3. Маркиратор ударно-точечный;
4. Контроллер маркиратора;
5. Пульт управления маркиратором;
6. Подъемная колонна с пневмоприводом;
7. Кнопки управления подъемной колонной;
8. Сменная паллета для разных типов деталей

Установка ударно-точечной маркировки.

Состав установки

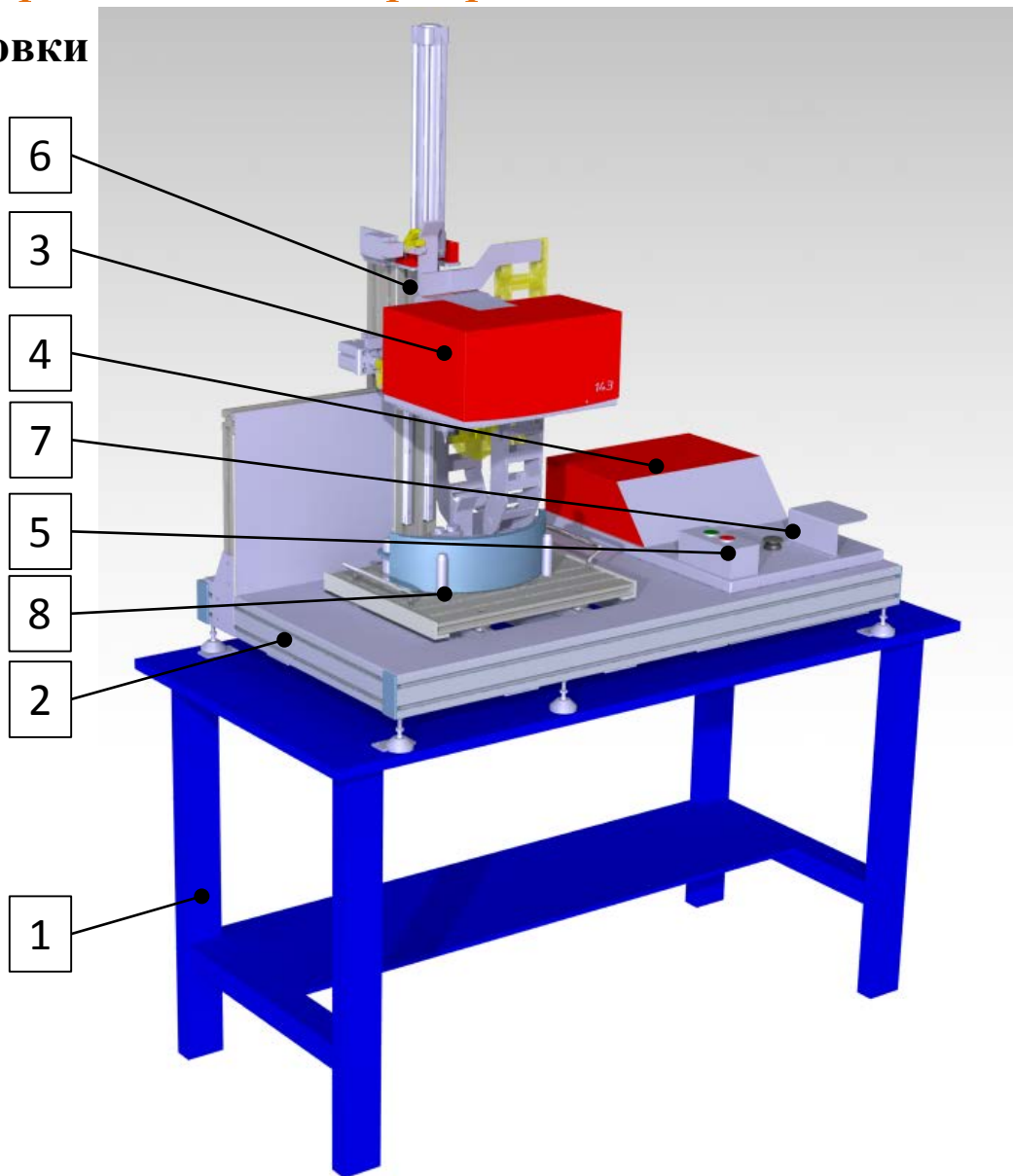



WEST-RU

1. Пневматический цилиндр;
2. Запорный цилиндр;
3. Линейные направляющие с каретками;
4. Демпфер нижнего положения;
5. Стопор нижнего положения;
6. Пневматический распределитель контроля верхнего положения;
7. Пневматический распределитель контроля запорного цилиндра;
8. Пневматический распределитель контроля нижнего положения;
9. Регулируемые ответные элементы для стопора, демпфера и распределителя нижнего положения (входят в состав каждой паллеты);
10. Крепление маркиратора.

Установка ударно-точечной маркировки.

Устройство подъемной колонны

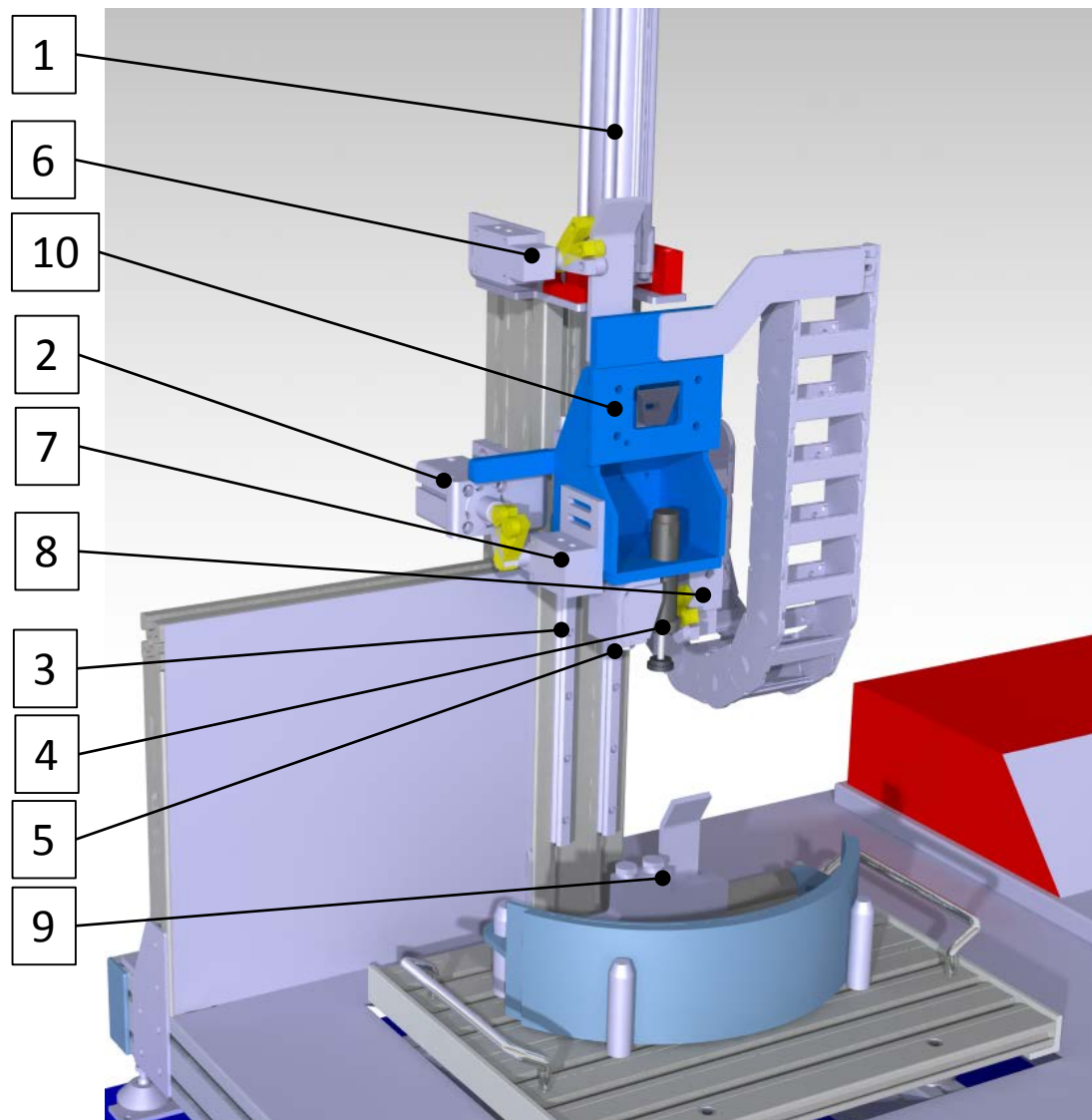



WEST-RU

Установка ударно-точечной маркировки.

Органы управления установкой

1. Панель управления контроллера, на ней производится выбор программы маркировки;
2. Пульт управления маркиратором, на нем производится запуск и остановка маркировки;
3. Индикатор давления, сигнализирует о том, что подъемная колонна опустилась в рабочее положение;
4. Кнопка подъема колонны;
5. Кнопка опускания колонны;
6. Кнопка безопасности.

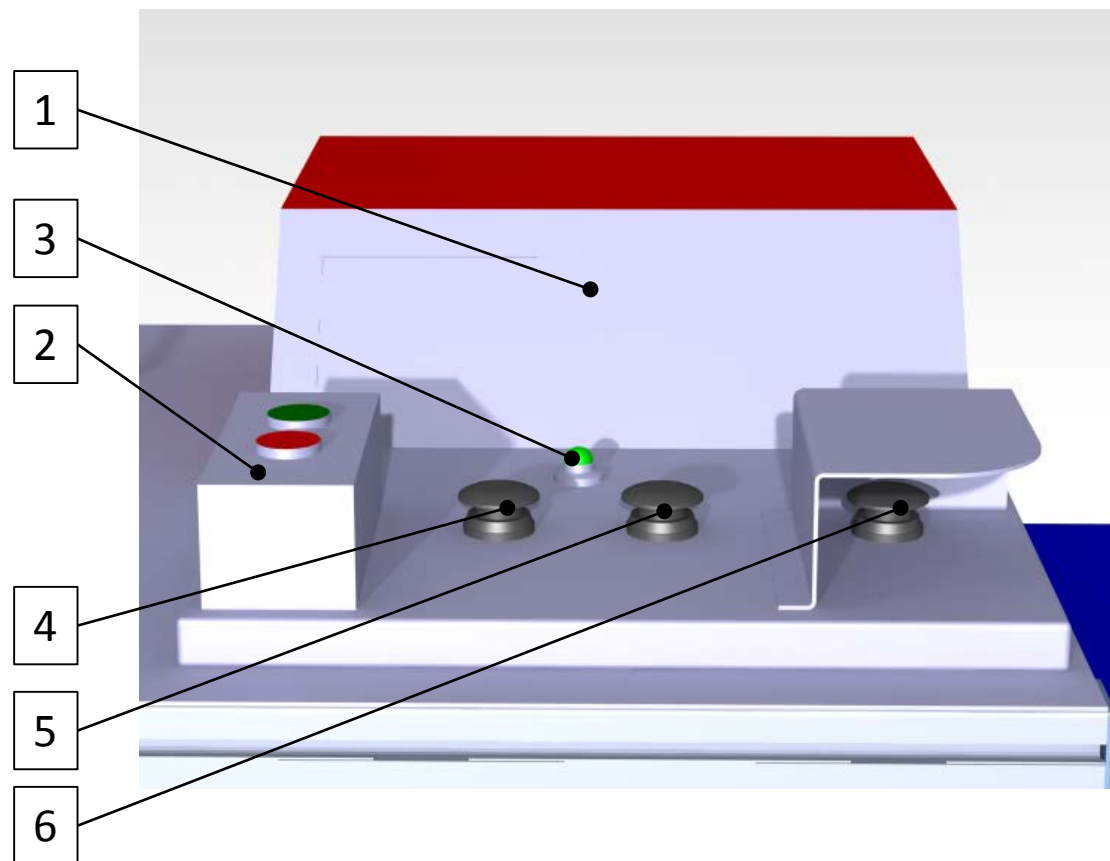



Установка ударно-точечной маркировки.

Позиционирование паллет

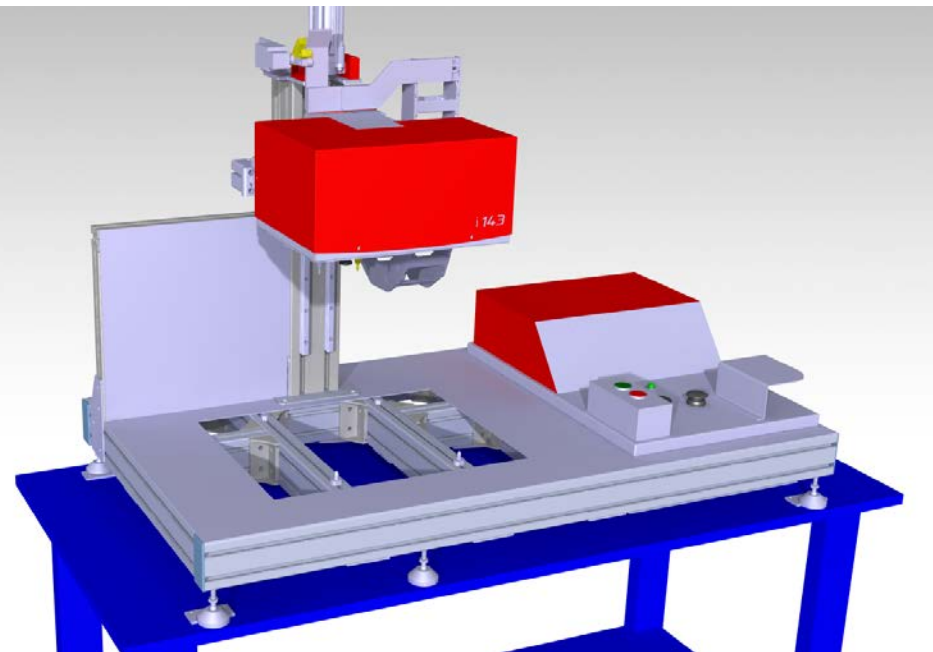

Перед началом работы оператор выбирает необходимую паллету (на паллете нанесен номер маркируемой детали) и закладывает ее в установку.

Позиционирование паллет осуществляется с помощью двух штифтов (1) и двух стопоров (2) на установке и ответных втулок (3) и стопоров (4) на каждой паллете.

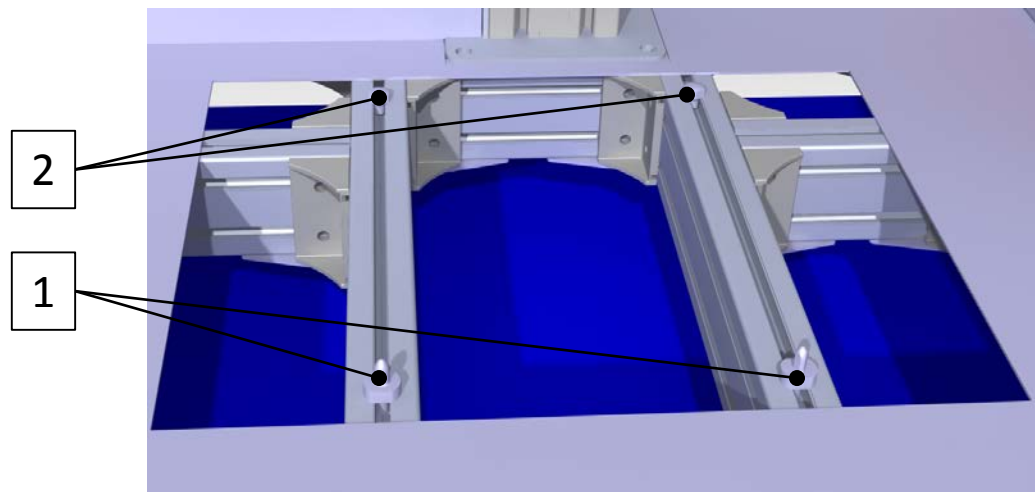



WEST-RU

Установка ударно-точечной маркировки.

Описание работы установки. Начало работы.

После установки необходимой паллеты оператор выбирает программу маркировки на панели управления контроллера маркиратора.

Закладывает деталь в паллету.

Нажимает и держит одновременно кнопку опускания колонны и кнопку безопасности до момента срабатывания индикатора давления.

Кнопка безопасности закрыта сверху и со стороны других кнопок кожухом, который не допускает нажатие нескольких кнопок одной рукой.

Нажатие вышеуказанных кнопок приводит к выполнению установкой следующих действий:

1. Запорный цилиндр втягивается;
2. Пневматический распределитель контроля запорного цилиндра перестает срабатывать;
3. Пневматический цилиндр выдвигается, тем самым маркиратор опускается в рабочее положение;
4. Срабатывает пневматический распределитель нижнего положения;
5. Индикатор давления сигнализирует о том, что подъемная колонна опустилась в рабочее положение.

После включения индикатора давления оператор с помощью пульта управления маркиратором запускает процесс маркировки.



WEST-RU

Установка ударно-точечной маркировки.

Описание работы установки. Окончание работы.

После завершения маркировки оператор нажимает и держит одновременно кнопку подъема колонны и кнопку безопасности до момента выдвигания запорного цилиндра.

Нажатие вышеуказанных кнопок приводит к выполнению установкой следующих действий:

1. Пневматический цилиндр втягивается, тем самым маркиратор поднимается в парковочное положение;
2. Срабатывает пневматический распределитель контроля верхнего положения;
3. Запорный цилиндр выдвигается;
4. Пневматический распределитель контроля запорного цилиндра срабатывает.

Система управления маркиратором и система управления подъемной колонной не взаимосвязаны, и правильная последовательность включения маркиратора и передвижения колонны по вертикали является ответственностью оператора. То есть могут сложиться следующие ситуации:

1. Подъемная колонна находится в верхнем парковочном положении, и оператор запускает маркировку;
2. В процессе маркировки оператор нажимает кнопки для подъема колонны и колонна поднимется с маркиратором выполняющим маркировку (маркировка на деталь будет нанесена не полностью, маркиратор продолжит выполнение программы маркировки в поднятом положении колонны).



Установка ударно-точечной маркировки

Размеры

Типоразмер	300	400	500	600	700	800
Длина L	1230	1230	1730	1730	1230	1580
Ширина B	690	690	690	690	690	690
Высота H	1241	1366	1287	1287	1270	1420
Макс. высота над палетой C	393	418	338	338	322	429
Размер палеты Lp x Bp	462x360	462x360	1012x360	1012x360	513x360	462x360
Расположение колонны Bk	356	356	606	486	316	706
Высота колонны Hk	662	787	707	707	691	841

